

Offline space visitor analysis & performance marketing media with AI

SPACE-i



애드(addy)의 인공지능 기술로
오프라인 공간을 온라인 공간처럼 분석해드립니다

※ 샘플 테스트용으로 촬영된 영상입니다



영상기반 오프라인 공간의 가치를 정량적 데이터로 담아낸다

영상을 통해 수집된 보행자(방문객)에 대한 데이터는 수많은 데이터로 학습된 인공지능(AI) 솔루션을 기반으로 분석되어 폭넓은 인사이트를 제공합니다

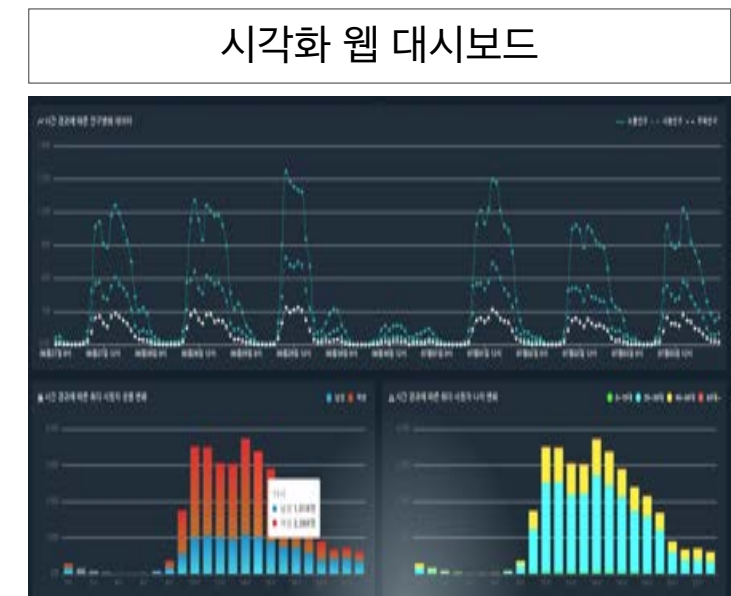

*고차원 방문객 데이터, 구역별 상세 데이터

■ 제공 사항



시각화 웹 대시보드를 통한 실시간 데이터 제공



Visitor demographics 성별, 연령



Area segmentation 구역별 분석



Visitor Activities 체류시간



Heatmap

공간분석으로 고객 경험에 대한 전략 수립

실제 고객 행동분석을 통한 빅데이터를 구축하기 때문에 구역별, Traffic 등 다양한 지표 결과값을 바탕으로 운영계획 수정/개선 또는 새로운 사업에 대한 발전된 목표 수립이 가능합니다

- 대형마트
- 편의점
- 각종 매장
- 레스토랑
- 전시장
- 팝업스토어
- 아케이드
- 기타 공간

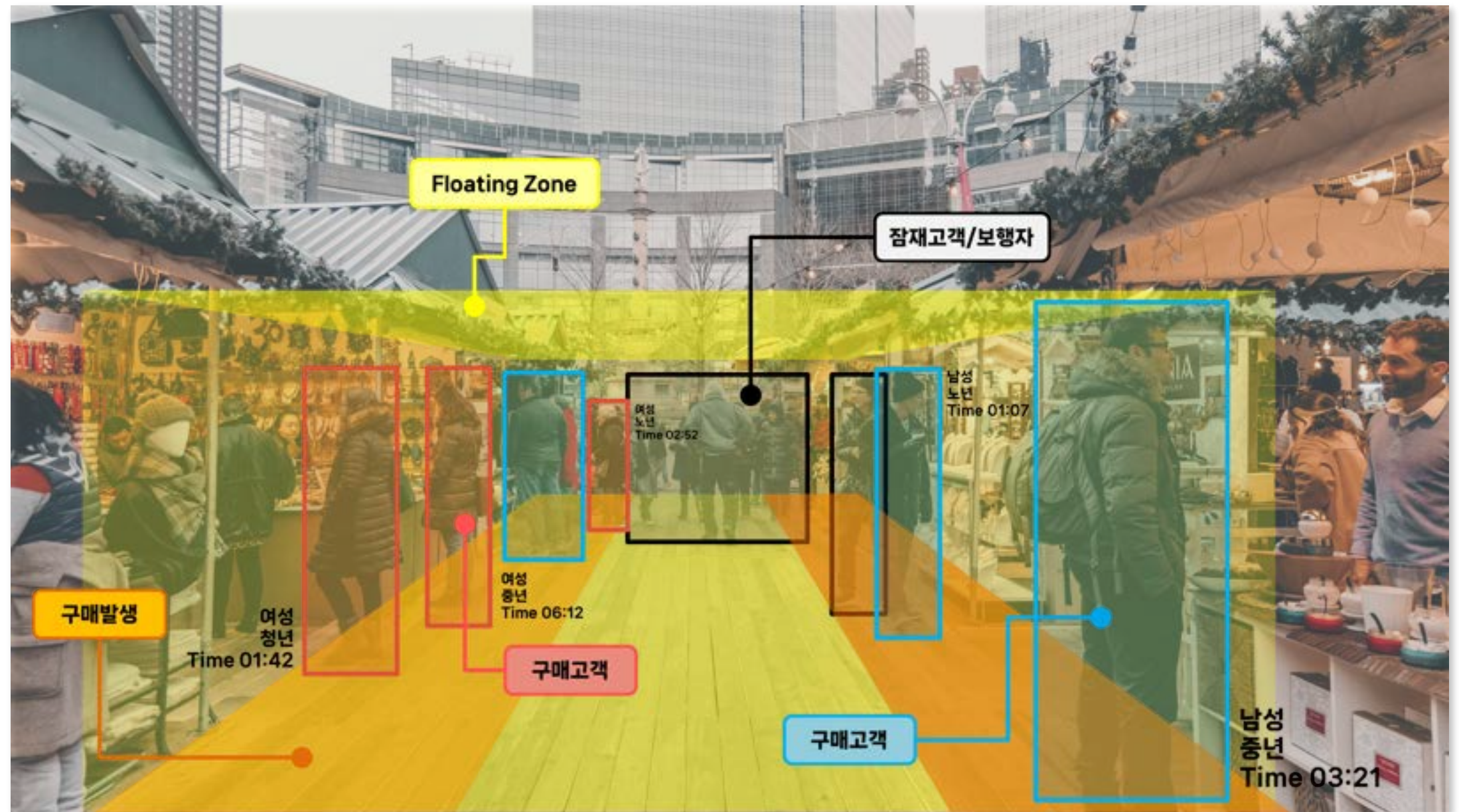



Camera

AI device

제품 특징

- 높이 조절 가능 : 1~5m
- 1시간 내로 설치 및 이동이 가능한 편의성
- 이동하는 보행자(방문객) 동선을 방해하지 않는 안전성
- 50 X 50cm 바닥의 안전한 지지대
- 1기 커버 범위 : 20 X 20m (한 구역 50명 이내)

운영 프로세스

장소(배치장소) 결정 → 설치 (평균 1시간 소요)
 → 실시간 데이터 제공 (설치 후 1시간 내 웹대시보드를 통해 확인가능)

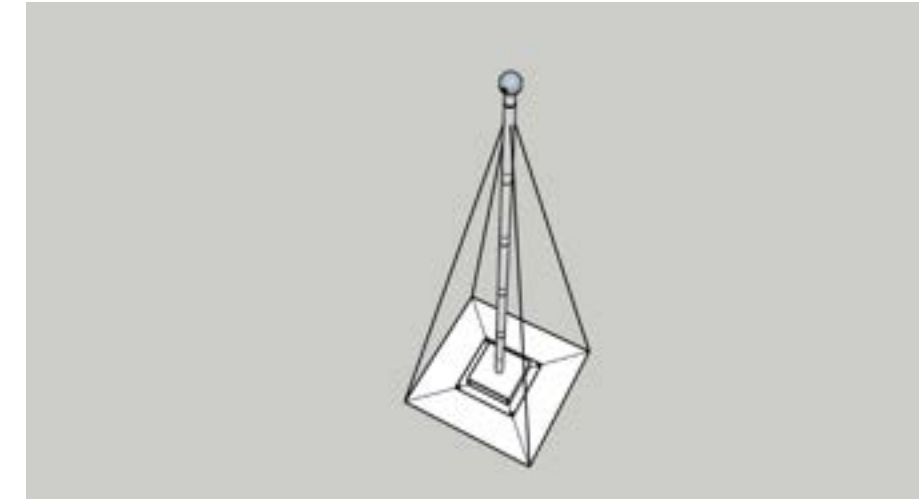

- 5m 높이 안정성 설계

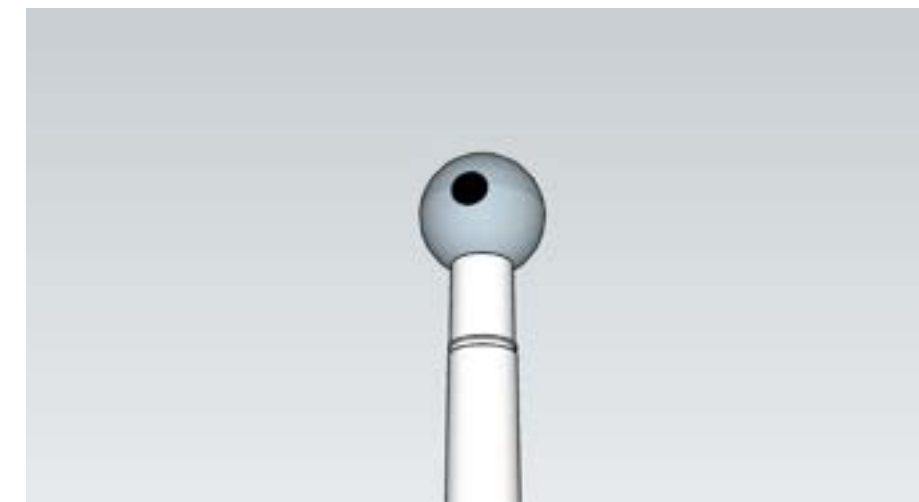

- 카메라 회전/각도 조절
- 은닉형

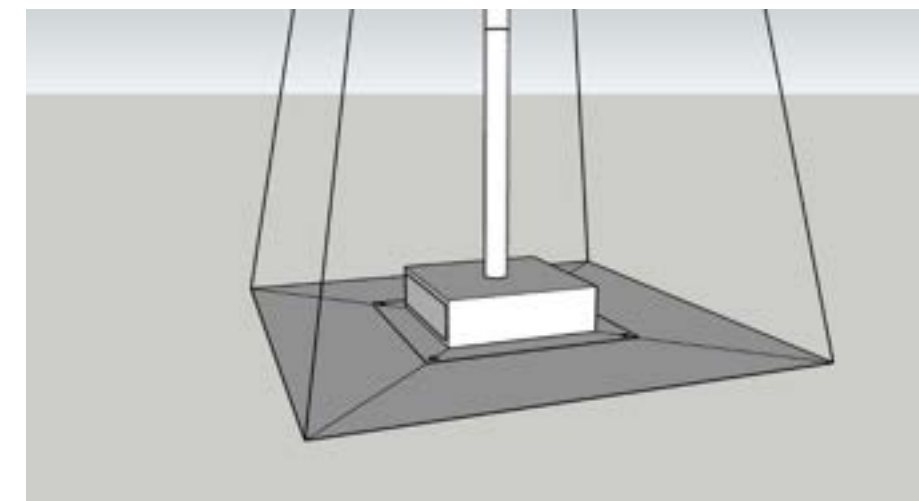

- 하단부 PC 삽입
- 무게중심을 바닥에 유지
- 와이어 핀 고정



고객이 있는 곳으로 이동해 설치하는 국내최초 AI 공간분석 서비스



Space-i

공간분석 + 웹대시보드

1주 이용료(1구역) 400,000원/대

장기계약(6개월) 9,600,000원/대 **58% 할인**
4,000,000원/대

- * 1일당 연장시, 5만원추가 추가과금
- * 출장비 10만원/건
- * 서울 외 지역에 대한 추가 실비 청구
- * 6개월이상 장기 계약시, 셀프 설치/철거에 대한 교육 제공

참고 자료

addd

advertising data driven

오프라인 광고에서는 경험할 수 없었던 신세계

현실 세상을 분석하여, 데이터 기반의 마케팅 솔루션을 제공합니다.

‘국내 1호’ 데이터 가치평가 기업으로 선정되었을 정도로,

혁신적인 인공지능(AI) 기술을 바탕으로 옥외광고 시장에 변화를 이끄는 혁신 기업입니다.



170년+
영상분석

4300억회+
객체분석

5억명+
오디언스 분석

50가지+
측정지표

10가지+
마케팅 솔루션

2018

4월 (주)애드 법인 설립

2020

11월 K-STARTUP 초창패 선정/평가:최우수

9월 국내 특허 2건 등록

3월 Dalgo 어플 베타 테스트

1월 초키투자 3.2억원 기유치

2021

11월 인공지능 대-스타 챔피언십 2위(준우승) 입상

9월 "자기 소유 자동차 활용 옥외광고 중개 플랫폼"
규제샌드박스 통과

9월 무역센터 테스트베드 실증사업 선정

8월 동남권 메가시티 창업아이디어 경진대회 장려상

8월 위치 정보 우수비즈니스 모델 발굴 프로젝트 우수상

7월 TIPS 선정 총 5억원

7월 이노비즈 협회 회원사 등록완료

7월 스마트 서비스 ICT 솔루션 지원사업 선정 총 5억원

2월 신용보증기금 퍼스트 펄권 선정

1월 (주)퓨처플레이 투자유치

1월 SK True Innovation Young 선정

2022

9월 "화물차를 활용한 디지털 사이니지 광고 서비스"
규제샌드박스 통과

8월 Weconomy Startup Challenge 선정

7월 인도네시아 특허 2건 출원 / 베트남 2건 특허 출원

6월 틱스 창업사업화/해외마케팅사업 선정 총2억원

5월 DATA-Stars 선정

4월 "AI 기술을 활용한 디지털 사이니지 효과 측정"
규제샌드박스 통과

4월 현대 제로원 선정

3월 신한 인큐베이션 8기 선정

1월 IBK 창공 선정

1월 CES2022 참가

2023

12월 DATA-STARS 글로벌 과제 : 최우수상 수상
2023 대전세종 모범 중소기업 : 장관 표창수상

10월 두바이 GITEX Global 2023 참가
싱가포르 SWITCH 2023 참가

9월 독일 베를린 IFA 2023 참가

6월 시리즈A 총 57억원 투자유치

5월 신용보증기금 국내1호 데이터 가치평가 기업 선정

4월 수원시 디지털 모빌리티 영상홍보 협약
베트남 호치민 애드 해외 법인 설립

2024

5월 DMC2024 참가

2월 바르셀로나 MWC 2024 참가

1월 대한임상마케팅학회 정기 학술대회 2024 참가

마케팅 연계 서비스

서비스 개요

스마트매체 2종 Mix 팝업 연계 홍보



스마트LED트럭

*합법차량(규제샌드박스 승인)

- 일평균 3만명 노출
- 매체보유 1대 *추가예정
- 일 1,000회 송출
- 주행루트 타겟팅
- 커스텀 차량 랩핑 (*턴키제 적용시)



스마트 TV홍보

- 일평균 1.2만명 노출
- 매체보유 약 60여기
- 일 100회 송출
- 지역 타겟팅
- 시청자 타겟팅 (*1구좌 적용시)

제공 기능

- 지역 타겟팅, 성별 타겟팅
- 소액(1만원) 단위 광고비 설정 및 자동 결제
- 오디언스 프로파일링
- 광고참여도 분석리포트
- 웹 플랫폼을 통한 광고집행, 관리, 데이터분석 자동화

운영 Process

일정 및 콘텐츠 조율 → 예산 / 기간 / 타겟 설정 → 홍보 시작(송출) → 데이터 제공 → 리포팅



최적의 송출을 위한 가이드라인입니다

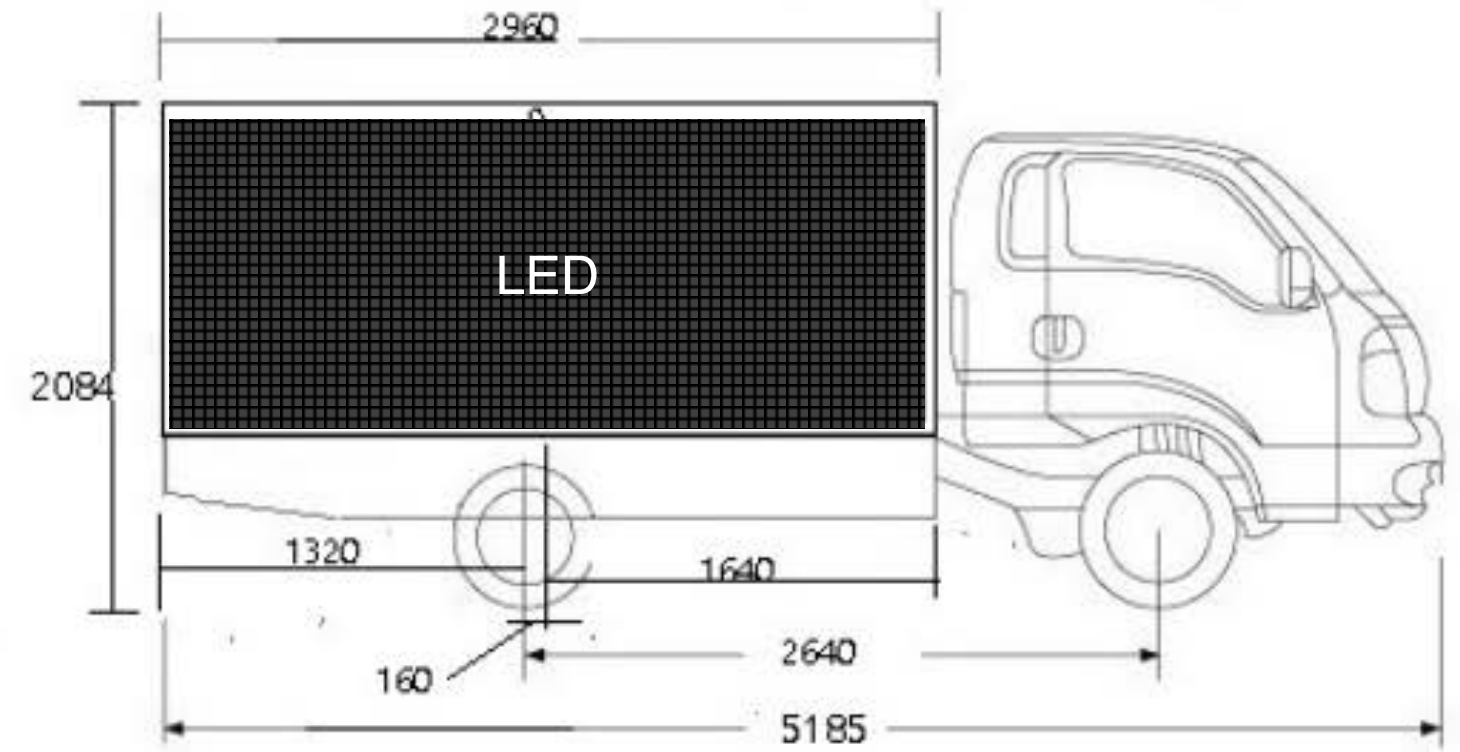
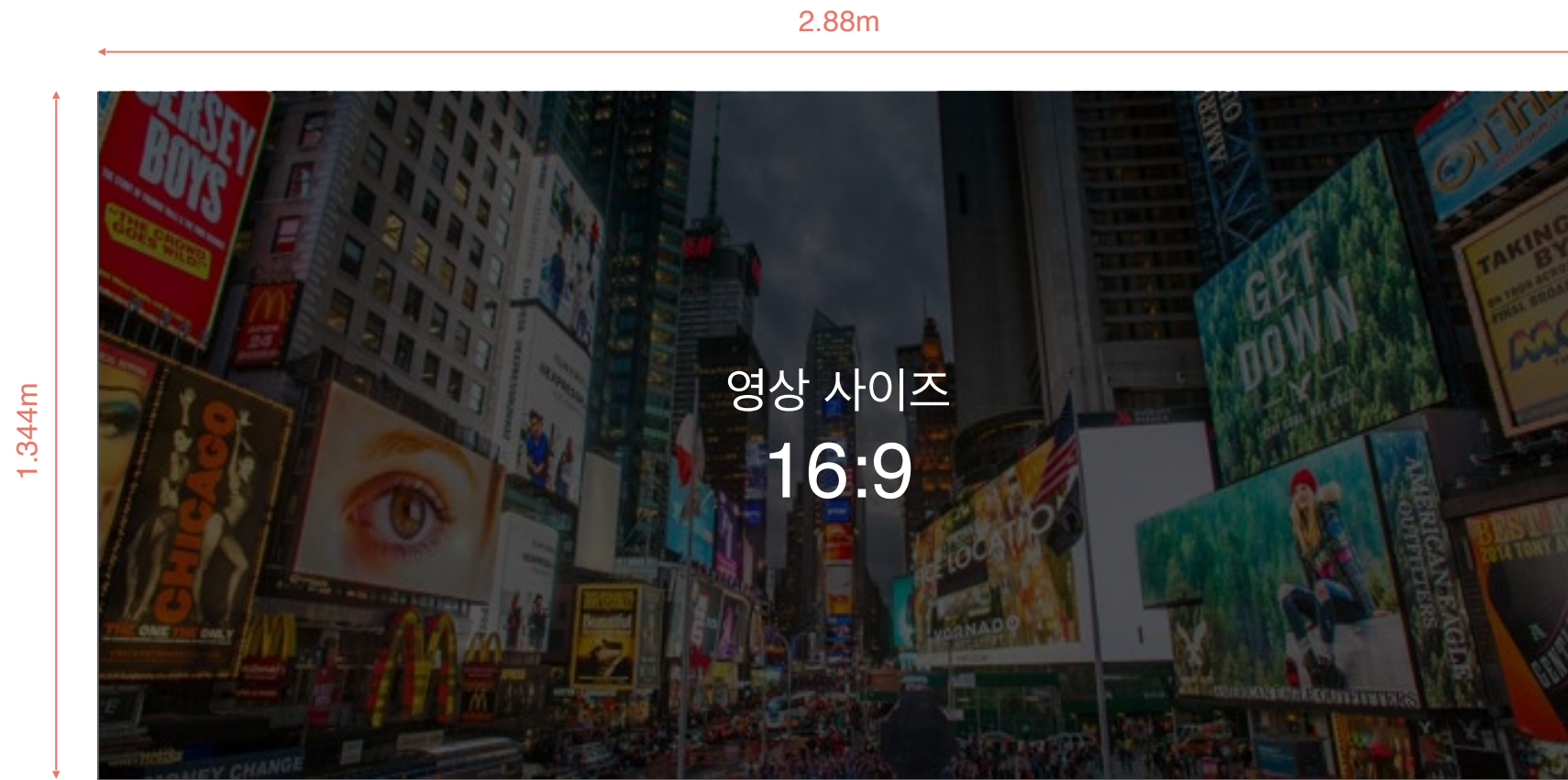

소재 길이	패널 수	LED 사이즈	제작 가이드	파일 포맷	비 고
15초/구좌 *파일 용량 150MB 이하	우측 1면	2,880 X 1,344 (3mm pitch) Pixel 960 X 448	16 : 9	MP4, MOV, PNG JPG, JPEG 등	스틸컷 이미지 필요

※ 50km/h 이상 주행시 / 우측 차량 진입시 일시 송출될 '스틸컷 이미지' 필수
 사이즈 : 960 X 448 pixel, 파일 : PNG, JPG, JPEG 등

Pay for attention!

Thank you for your attention

CONTACT



E-mail

add.cs@add.co.kr



Address

서울특별시 강남구 역삼로 175,
현승빌딩 6층 add



Homepage

add.co.kr